

LEAF - PASAMANOS HOLD

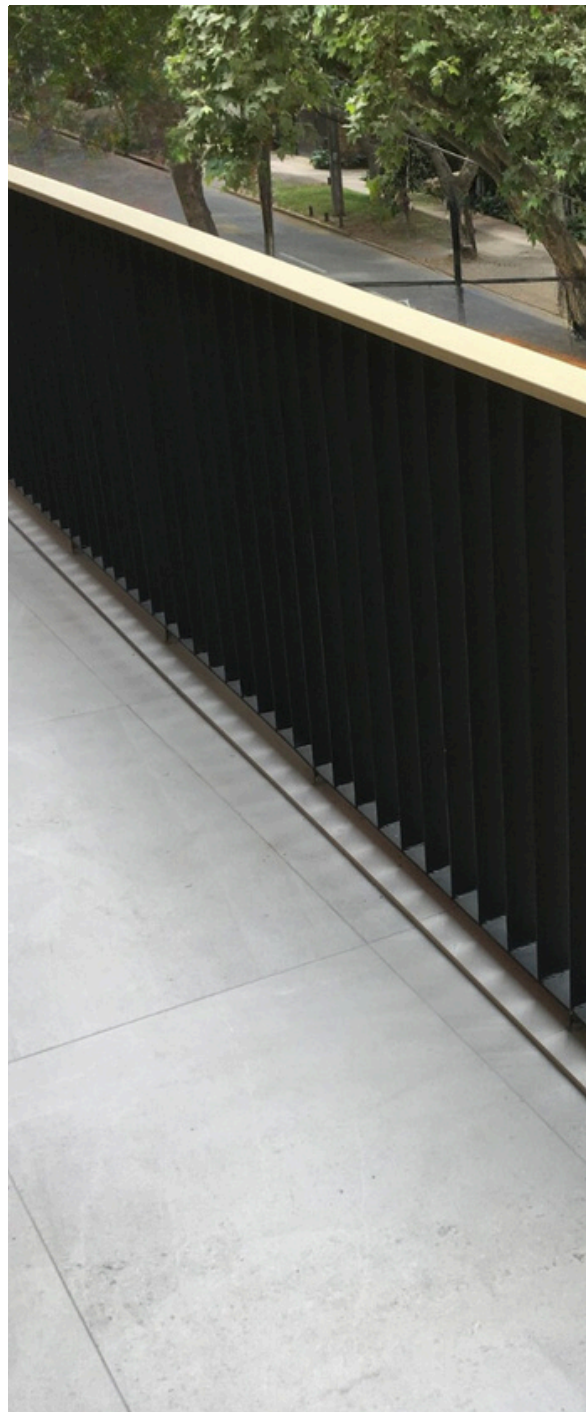

- 50 años de garantía en exterior
- 25 años de garantía bajo agua
- 100% madera natural, sin químicos tóxicos
- Para todo tipo de climas, con baja acumulación de calor
- Indigestible para termitas y otros insectos



LEAF - PASAMANOS HOLD



- 50 años de garantía en exterior
- 25 años de garantía bajo agua
- 100% madera natural, sin químicos tóxicos
- Para todo tipo de climas, con baja acumulación de calor
- Indigestible para termitas y otros insectos



El pasamanos de madera Leaf acetilada es una opción elegante y funcional para espacios exteriores.

Ofrece belleza y resistencia, siendo un elemento distintivo en jardines, terrazas o patios.

Se adapta a diferentes estilos y tamaños, permitiendo personalizar el diseño según las preferencias estéticas.

La madera acetilada proporciona una apariencia cálida y duradera, resistente al clima y el paso del tiempo.

Brinda seguridad y comodidad al caminar, con una superficie suave y ergonómica que permite un agarre firme.

LEAF - PASAMANOS HOLD



- 50 años de garantía en exterior
- 25 años de garantía bajo agua
- 100% madera natural, sin químicos tóxicos
- Para todo tipo de climas, con baja acumulación de calor
- Indigestible para termitas y otros insectos

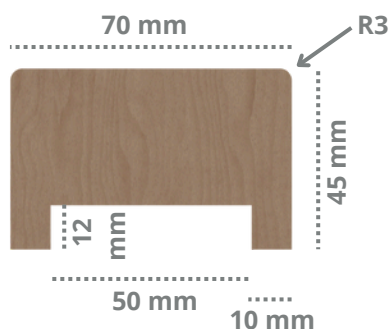
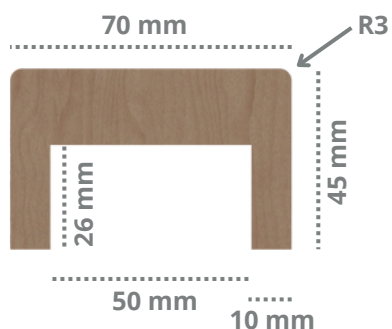

Carbono negativo y Renovable



60 años vida útil mínima (BRE)*



50 años de garantía



Libertad de diseño

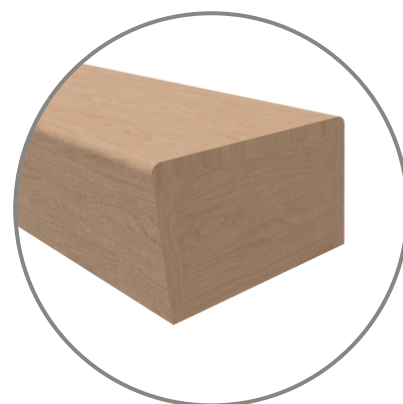
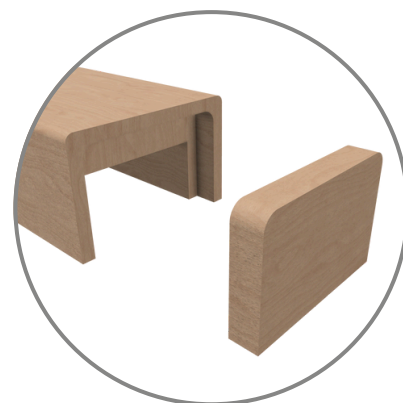

Las medidas pueden variar según el requerimiento del cliente.**

LEAF - PASAMANOS HOLD



- 50 años de garantía en exterior
- 25 años de garantía bajo agua
- 100% madera natural, sin químicos tóxicos
- Para todo tipo de climas, con baja acumulación de calor
- Indigestible para termitas y otros insectos



Carbono negativo y Renovable



60 años vida útil mínima (BRE)*



50 años de garantía



Libertad de diseño

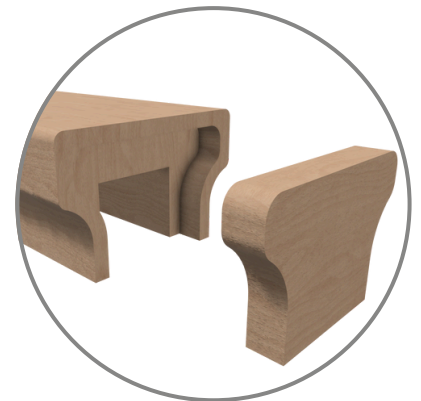
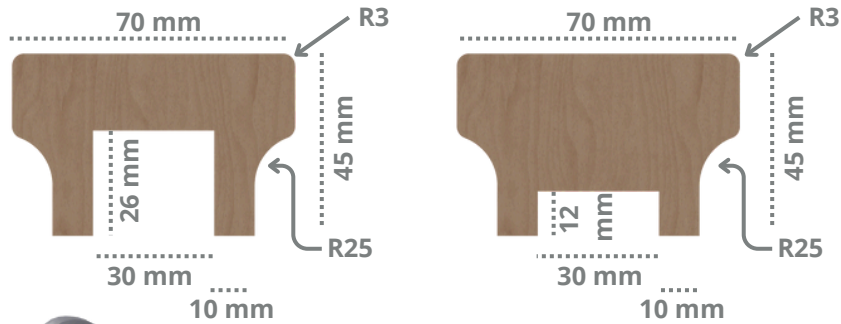

Las medidas pueden variar según el requerimiento del cliente.**

LEAF - PASAMANOS HOLD



- 50 años de garantía en exterior
- 25 años de garantía bajo agua
- 100% madera natural, sin químicos tóxicos
- Para todo tipo de climas, con baja acumulación de calor
- Indigestible para termitas y otros insectos

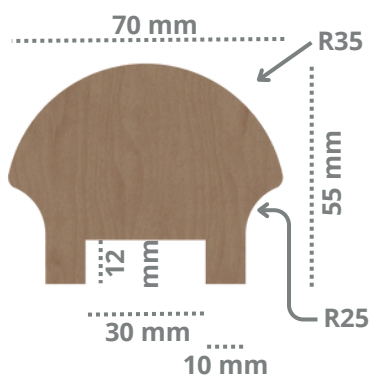
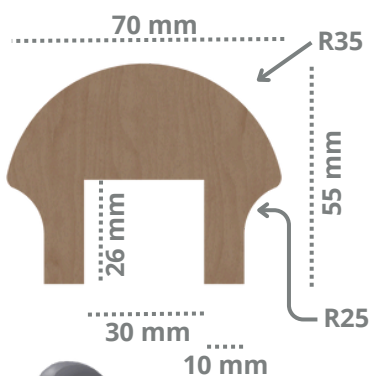

Carbono negativo y Renovable



60 años vida útil mínima (BRE)*



50 años de garantía



Libertad de diseño

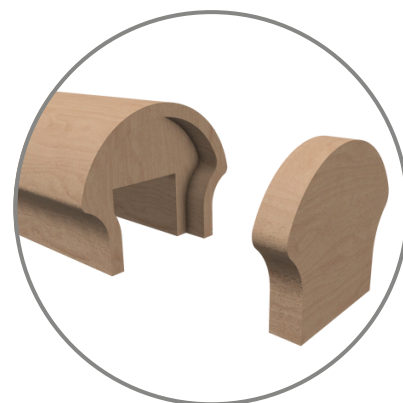

Las medidas pueden variar según el requerimiento del cliente.**

LEAF - PASAMANOS HOLD



HOLD

- 50 años de garantía en exterior
- 25 años de garantía bajo agua
- 100% madera natural, sin químicos tóxicos
- Para todo tipo de climas, con baja acumulación de calor
- Indigestible para termitas y otros insectos

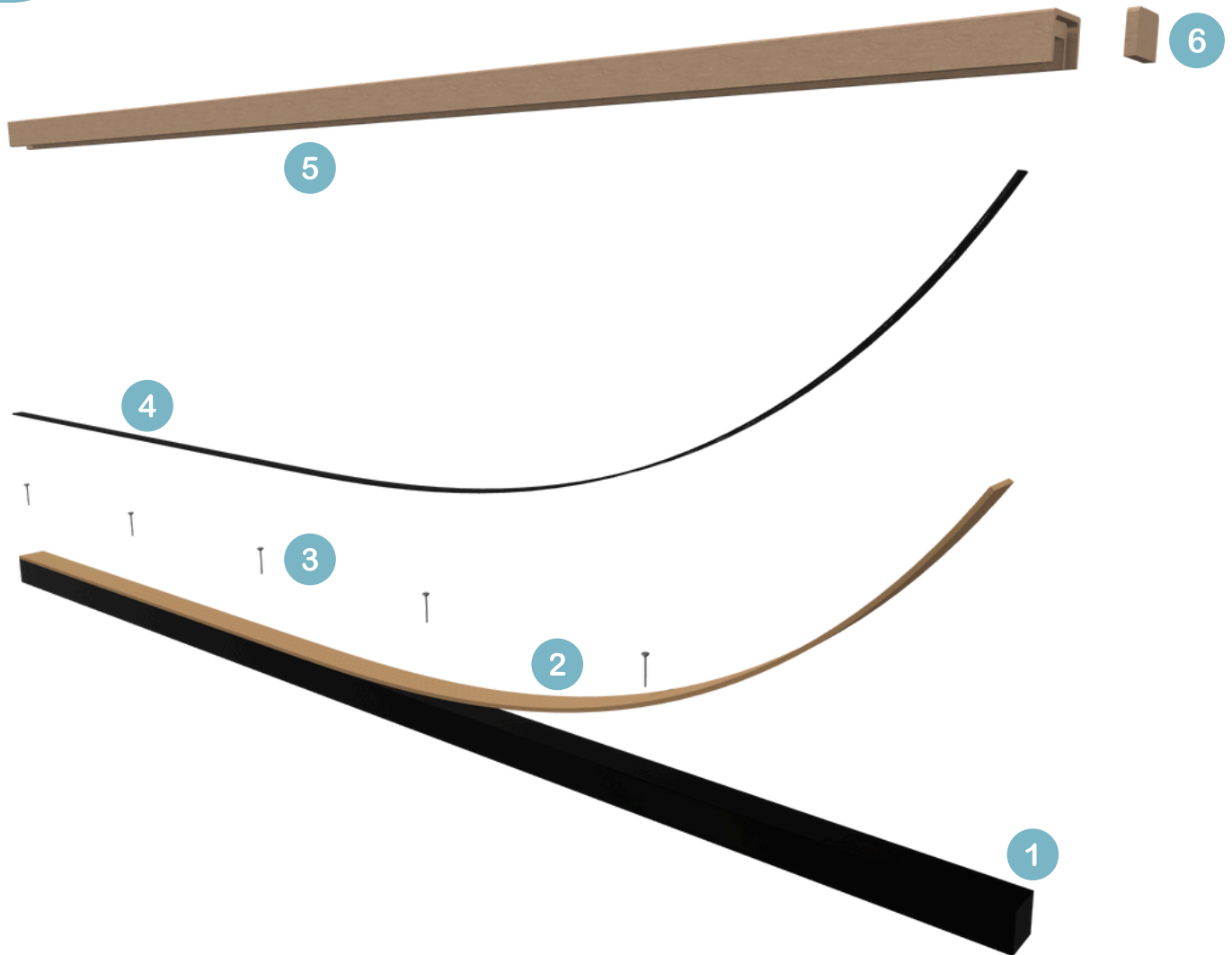

- 1 - Estructura perfil metálico, portante del pasamanos.
- 2 - Leaf Basic para asentar correctamente el pasamanos.
- 3 - Tornillos antioxidantes y autoperforantes para asegurar el Leaf Basic (Separación a 40 cm por tornillo).
- 4 - Adhesivo Sika para el montaje del pasamanos.
- 5 - Pasamanos Leaf de madera acetilada.
- 6 - Tapa final embutida para un acabado limpio.



- 50 años de garantía en exterior
- 25 años de garantía bajo agua
- 100% madera natural, sin químicos tóxicos
- Para todo tipo de climas, con baja acumulación de calor
- Indigestible para termitas y otros insectos

Todas nuestras tablas de madera modificada cumplen con la durabilidad Clase 1 de acuerdo a EN 113 y estabilidad dimensional en el largo/ancho de $\pm 0.1\%$ de hinchamiento de $\pm 1.0\%$ de acuerdo a EN318.



Madera Acetilada

Ventajas



Carbono
negativo y
Renovable

- Carbono negativo.
- Natural y renovable.



60 años
vida útil mínima
(BRE)*

- Liviano.
- 50 Años de Garantía del Sustrato al exterior y 25 años bajo agua o tierra.
- Programa Leaf Cycle - Garantía de uso en fin de vida útil.



50 años de
garantía

- Superficies duras, fáciles de limpiar y mantener.
- Resistente a insectos, hongos y microorganismos.
- Resistente al impacto.
- Más flexible por su composición de fibras naturales.
- Garantía independiente de zona geográfica de instalación.
- Resistente a agentes químicos y congelamiento.



Libertad de
diseño

- Flexible, libertad de diseño.

- Fácil de cortar en obra con elementos de corte para madera.